

ОПИСАНИЕ ТИПА СРЕДСТВА ИЗМЕРЕНИЙ

Кронциркули индикаторные серий 824, 825

Назначение средства измерений

Кронциркули индикаторные серий 824, 825 (далее по тексту - кронциркули) предназначены для измерений наружных или внутренних линейных размеров, толщины стенок, диаметров деталей.

Описание средства измерений

Принцип работы кронциркулей основан на преобразовании линейных перемещений измерительных лапок в угловые перемещения стрелок относительно их шкал.

Конструктивно кронциркули состоят из корпуса, в котором установлены индикатор часового типа, измерительные лапки для наружных измерений (серия 824, рис. 1) или для внутренних измерений (серия 825, рис. 2), рычаг для отвода измерительных лапок.

Кронциркули имеют круглую индикаторную шкалу и устанавливаются на ноль путем ее вращения.

Пломбирование корпуса кронциркулей не предусмотрено.



Рисунок 1 - Общий вид кронциркулей индикаторных серии 824



Рисунок 2 - Общий вид кронциркулей индикаторных серии 825

Метрологические и технические характеристики



Рисунок 3 - Эскиз кронциркулей индикаторных серии 824 с обозначением основных размеров

Таблица 1 - Основные метрологические и технические характеристики кронциркулей индикаторных серии 824

Диапазон измерений, мм	Цена деления шкалы, мм	Пределы допускаемой абсолютной погрешности, мм	Длина измерительного наконечника А, мм	Диаметр измерительного наконечника В, мм	Вылет L, мм, не менее
От 0 до 20	0,01	$\pm 0,04$	6	3,0	60
От 20 до 40	0,01	$\pm 0,04$	6	3,0	60
От 40 до 60	0,01	$\pm 0,04$	6	3,0	55
От 60 до 80	0,01	$\pm 0,04$	6	3,0	55
От 80 до 100	0,01	$\pm 0,04$	6	3,0	55
От 100 до 120	0,01	$\pm 0,04$	10	3,2	95
От 120 до 140	0,01	$\pm 0,04$	10	3,2	95
От 140 до 160	0,01	$\pm 0,04$	10	3,2	95
От 160 до 180	0,01	$\pm 0,04$	10	3,2	95
От 180 до 200	0,01	$\pm 0,04$	10	3,2	95

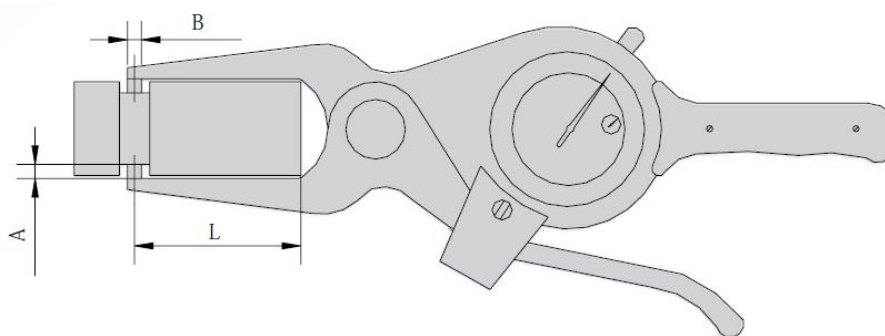

Рисунок 4 - Эскиз кронциркулей индикаторных серии 825 с обозначением основных размеров

Таблица 2 - Основные метрологические и технические характеристики кронциркулей индикаторных серии 825

Диапазон измерений, мм	Цена деления шкалы, мм	Пределы допускаемой абсолютной погрешности, мм	Длина измерительного наконечника А, мм	Диаметр измерительного наконечника В, мм	Вылет L, мм, не менее
От 15 до 35	0,01	±0,04	3	3,0	50
От 35 до 55	0,01	±0,04	6	3,0	80
От 55 до 75	0,01	±0,04	8	3,0	90
От 75 до 95	0,01	±0,04	8	3,0	100
От 95 до 115	0,01	±0,04	10	3,2	150
От 115 до 135	0,01	±0,04	10	3,2	150
От 135 до 155	0,01	±0,04	10	3,2	200
От 155 до 175	0,01	±0,04	10	3,2	200
От 175 до 195	0,01	±0,04	10	3,2	200
От 195 до 215	0,01	±0,04	10	3,2	200

Таблица 3 - Габаритные размеры и масса кронциркулей серии 824

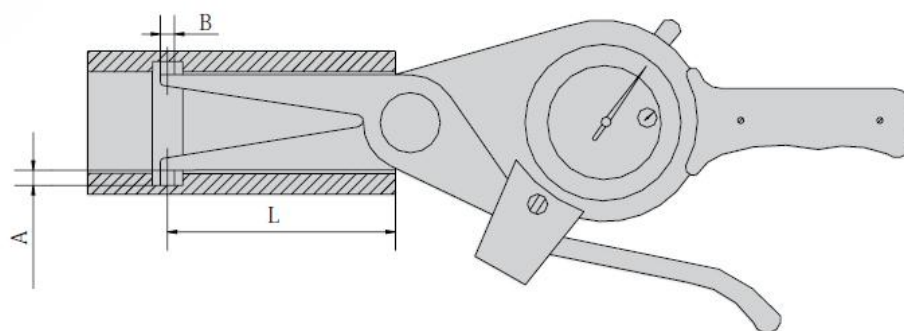
Диапазон измерений, мм	Габаритные размеры, мм, не более			Масса, кг, не более
	длина	ширина	высота	
От 0 до 20	274	107	25	0,47
От 20 до 40	282	107	25	0,48
От 40 до 60	283	111	25	0,49
От 60 до 80	285	113	25	0,49
От 80 до 100	285	112	25	0,50
От 100 до 120	352	153	25	0,62
От 120 до 140	357	172	25	0,64
От 140 до 160	355	192	25	0,64
От 160 до 180	356	212	33	0,71
От 180 до 200	366	232	33	0,75

Таблица 4 - Габаритные размеры и масса кронциркулей серии 825

Диапазон измерений, мм	Габаритные размеры, мм, не более			Масса, кг, не более
	длина	ширина	высота	
От 15 до 35	270	110	25	0,44
От 35 до 55	270	110	25	0,46
От 55 до 75	270	110	25	0,47
От 75 до 95	270	110	25	0,48
От 95 до 115	300	120	32	0,59
От 115 до 135	300	137	32	0,60
От 135 до 155	380	158	32	0,66
От 155 до 175	380	177	33	0,74
От 175 до 195	380	197	33	0,78
От 195 до 215	380	217	33	0,81

Размах показаний, мм, не более 0,01.
 Измерительное усилие, Н от 2 до 4.
 Параметр шероховатости измерительной поверхности наконечника Ra , мкм, не более 0,1.
 Диапазон рабочих температур, °С от плюс 15 до плюс 25.
 Относительная влажность воздуха, %, не более 80.

Знак утверждения типа

наносится на футляр кронциркулей методом наклейки и на титульном листе паспорта типографским методом.

Комплектность средства измерений

Таблица 5 - Комплектность средств измерений

Наименование	Количество
кронциркуль	1 шт.
футляр	1 шт.
паспорт	1 экз.
методика поверки	1 экз.

Поверка

осуществляется по документу МП 64218-16 «Кронциркули индикаторные серий 824, 825. Методика поверки», утвержденному ФГУП «ВНИИМС» 18 марта 2016 г.

Основные средства поверки:

- меры длины концевые плоскопараллельные класса точности 3 по ГОСТ 9038-90;
- набор принадлежностей к плоскопараллельным концевым мерам длины по ГОСТ 4119-76.

Допускается применять не указанные в перечне средства измерений, обеспечивающие определение (контроль) метрологических характеристик с требуемой точностью.

Знак поверки в виде оттиска клейма поверителя и/или в виде голографической наклейки наносится на свидетельство о поверке.

Сведения о методиках (методах) измерений

приведены в эксплуатационных документах.

Нормативные и технические документы, устанавливающие требования к кронциркулям индикаторным серий 824, 825

ГОСТ Р 8.763-2011 «ГСИ. Государственная поверочная схема для средств измерений длины в диапазоне от $1 \cdot 10^{-9}$ до 50 м и длин волн в диапазоне от 0,2 до 50 мкм».

Техническая документация фирмы-изготовителя.

Изготовитель

Фирма Harbin Measuring & Cutting Tool Group Co., Ltd., КНР

Адрес: 1500040, 44, Heping Road Harbin China

Телефон: 86-0451-86792688

Заявитель

ООО «Линкс-Раша»

ИНН 4345313234

Адрес: 610004 г. Киров, Химический пер., д. 1

Телефон: (8332)-21-68-88, телефон/факс: (8332)-21-66-88

Адрес электронной почты: info@links-russia.ru

Испытательный центр

Федеральное государственное унитарное предприятие «Всероссийский научно-исследовательский институт метрологической службы» (ФГУП «ВНИИМС»)

Адрес: 119361, г. Москва, ул. Озерная, д.46

Тел./факс: (495)437-55-77 / 437-56-66

E-mail: office@vniims.ru, www.vniims.ru

Аттестат аккредитации ФГУП «ВНИИМС» по проведению испытаний средств измерений в целях утверждения типа № 30004-13 от 26.07.2013 г.

Заместитель

Руководителя Федерального
агентства по техническому
регулированию и метрологии

С.С. Голубев

М.п.

« ____ » _____ 2016 г.